

ABKB.5U

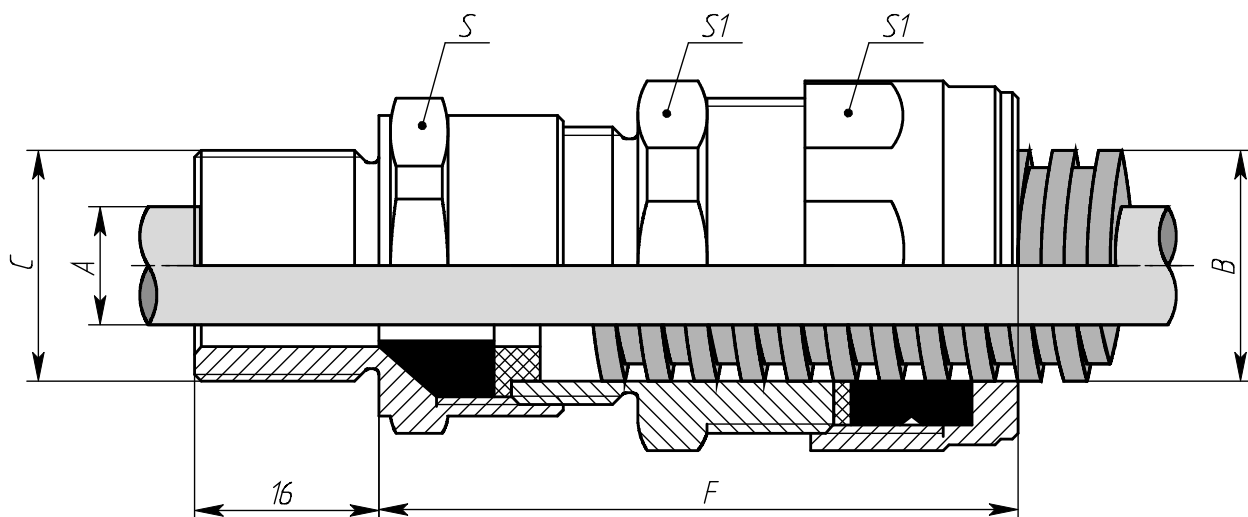

Шифр исполнения кабельного ввода формируется в соответствии со схемой:

ABKB.X1.X2.X3.X4, где

- **X1** - модификация ввода по применению
- **X2** – материал и номинальный размер ввода через точку (*например: Л.20*)
- **X3** – тип и размер резьбы
- **X4** – предельные размеры вводимого кабеля

Материал: **Л** – латунь, **ЛН** – латунь с покрытием, **НС** – нержавеющая сталь, **С** – сталь.

Таблица выбора кабельных вводов

Модификация кабельного ввода	Номинальный размер ввода	Тип и размер резьбы "С"			Диаметр кабеля "А"		Размер под ключ		Выступ "F"	Диаметр металло-рукава "В"
		Метрическая	Трубная цилиндр.	Трубная коническая	min	max	"S"	"S1"		
ABKB.5U	20	M20	1/2"	3/4"	7	14	27	30	55	20

Например: ABKB.5U.Л.20.M20.7-14

ООО "Атлант-Проджект"

Тел/факс (495) 221-7580

WWW.ATLANT-PRO.RU

E-mail: atlant@atlant-pro.ru